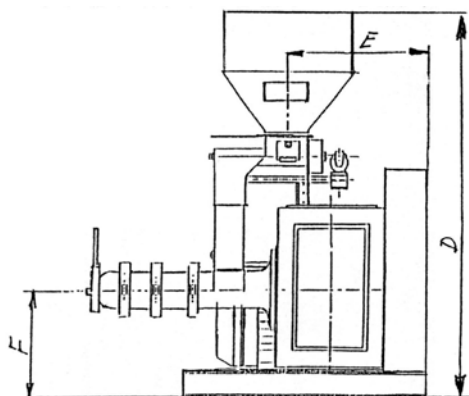
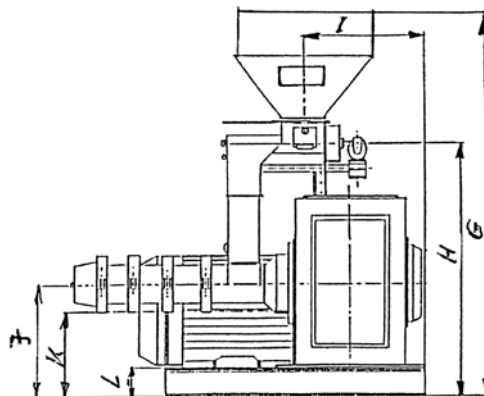
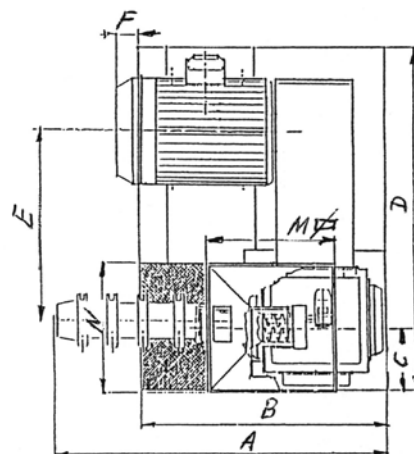
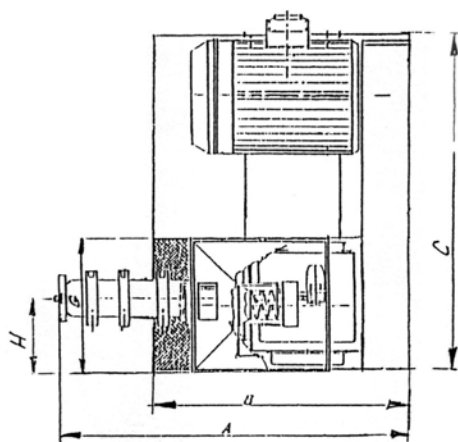

Extrudéry Monex

Jednošnekové extrudéry Monex pracují na bázi suché extruze a jsou určeny pro zpracování především sojových bobů, ale lze je používat i na zpracování jiných olejnin a směsí obilovin a dále kompletních krmných směsí. Pro výrobu kompletních krmných směsí a některých surovin je nutné použít řezací hlavu. Působením tlaku a teploty uvnitř válce dochází k želatinaci škrobu a denaturaci bílkovin.

MONEX 30/45

MONEX 75

Parametr	Jednotka	MONEX 30	MONEX 45	MONEX 75
Výkon	kg/hod	220 - 250	450 - 500	550 - 900
Příkon	kW	30	45	75
Hmotnost	kg	910	1 220	1 780
Rozměr A	mm	1560	1560	1 650
Rozměr B	mm	1 100	1 100	1 210
Rozměr C	mm	1 460	1 460	360
Rozměr D	mm	2 055	2 055	1 740
Rozměr E	mm	600	600	897
Rozměr F	mm	620	620	120
Rozměr G	mm	510	510	2 355
Rozměr H	mm	425	425	-
Rozměr I	mm	-	-	300
Rozměr J	mm	-	-	544
Rozměr K	mm	-	-	424
Rozměr L	mm	-	-	144
Rozměr M	mm	-	-	760/660
Rozměr N	mm	-	-	660